



PRZEZNACZENIE

Kasety sterownicze wyposażone są w lampki sygnalizacyjne i/lub przyciski sterownicze $\varnothing 22$ i $\varnothing 30$ produkowane przez SN PROMET. Oprócz wykonań standardowych, możliwe są wykonania kaset wg indywidualnych wymagań klientów. Wyposażenie kaset w lampki i przyciski powinno być zgodne z katalogiem produktów wydanym przez SN PROMET.

W wykonaniu standardowym kaseca wyposażona jest w jeden dławik, którego typ jest podany w tabeli. Na życzenie klienta kaseca może być wyposażona w drugi dławik umieszczony na przeciwległej ścianie obudowy. Kasety mogą być wyposażone w tabliczki informacyjne służące do opisu funkcji lampek i przycisków. Obudowa kaset jest wykonana z tworzywa ABS lub PC.

MAGAZYNOWANIE

Magazynowanie - w pomieszczeniach zamkniętych wolnych od gazów i artykułów chemicznie czynnych w temperaturze od 15°C do 35°C w opakowaniach, przy wilgotności względnej powietrza do 70%. Transport wyrobów tylko krytymi środkami transportu.

DANE TECHNICZNE

PARAMETR	WARTOŚĆ	
Stopień ochrony	bez wyposażenia	IP 67
	kaseca z wyposażeniem	zależnie od wyposażenia
Temperatura pracy	bez wyposażenia	-40° ... +80°
Ognioodporność	dla ABS	UL94 – HB
	dla PC	UL94 – 5V
Kolor obudowy	szary żółty – tylko K1 i K2	
Maksymalna ilość torów łączeniowych	K1, K2 dla NEF22 K1, K2 dla NEF30	3 lub 2 z podświetleniem 2
	K3, K4, K5 dla NEF22 K3, K4, K5 dla NEF30	6 lub 4 z podświetleniem 4
Wielkości montowanych dławików	K1, K2, K3	Pg11
	K4, K5	PG13.5
Montaż	4 wkrętami M4 (tworzywo)	
Rozstaw otworów mocujących	K1	90x60
	K2	120x60
	K3	150x60
	K4, K5	210x60

Wyrób zgodny z normą IEC 60947-5-1

WYMIARY GABARYTOWE

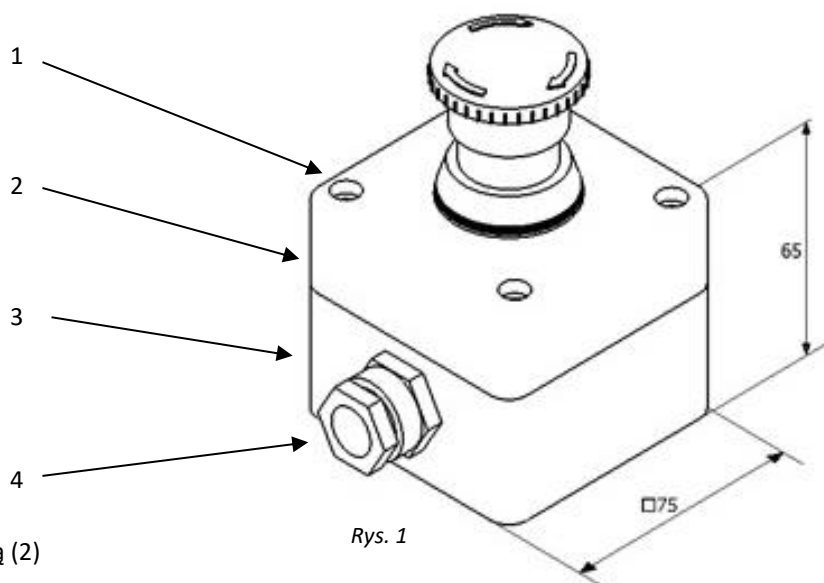

Rys. 1

SPOSÓB MONTAŻU

Mocowanie kasety czterema wkrętami M4.
Rozstaw otworów mocujących w tabeli powyżej.

KOLEJNOŚĆ CZYNNOŚCI MONTAŻOWYCH

Odkręcić cztery śruby (1) łączące korpus (3) z pokrywą (2) i zdjąć pokrywę kasety. Odkręcić nakrętkę dławika (4).

Nałożyć nakrętkę dławika (4) na przewód oponowy, włożyć przewód do korpusu kasety (4).

Żyłę ochronną przewodu oponowego przymocować do zacisku ochronnego w kasecie.

Poszczególne żyły podłączyć do odpowiednich zacisków łączników wewnątrz kasety.

Dokręcić dławik (4) do korpusu kasety (3). Zamocować korpus (3) w wybranym miejscu czterema wkrętami M4.

Założyć pokrywę (2) kasety i przykręcić czterema śrubami (1).

Uwaga: Kaseca może być użytkowana jako przenośna bez mocowania do podłoża.